

Obsah balení:

- čelovka HC33
- popruh na hlavu
- 2x náhradní o-kroužek a krytka spínače
- nerezový klip potažený titanem
- baterie a nabíječka není obsahem balení

Kompatibilní baterie :

- IMR 18650 (minimálně 8A)
- CR123 primární lithiová baterie napětí 3V
- RCR123 dobíjecí Li-Ion baterie napětí 3.7V

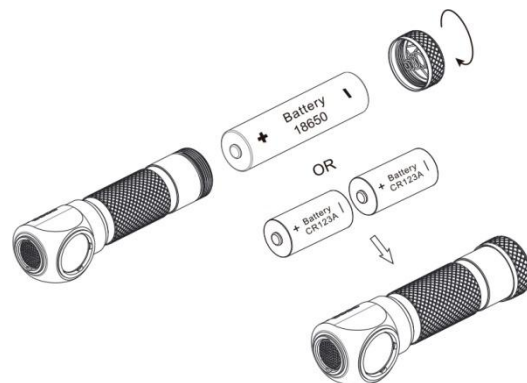

Vložení baterie

Jak je zobrazeno na obrázku vpravo, vložte baterii s plus pólem směrem k reflektoru.

Vypnutí a zapnutí (ON/OFF)

Pro zapnutí HC33 v ultralow módu: při vypnuté svítilně stiskněte spínač po dobu tak, že uslyšíte cvaknutí

Pro zapnutí HC33 v normálním módu: při vypnuté svítilně stiskněte spínač po dobu jedné sekundy. HC30 má paměť na poslední mód.

Při tomto postupu se tedy rozsvítí poslední zvolený mód.

Pro vypnutí HC33: při zapnuté svítilně stiskněte spínač po dobu 1 sekundy.

Poznámka: ve standby módu HC30 vydrží v pohotovosti po dobu 2 let (při plně nabitém akumulátoru)

Režimy svícení

Při zapnuté svítilně, stiskněte opakovaně spínač pro cyklickou změnu režimu.

Přímý přístup na Turbo (nejvyšší režim 1800 lumen)

Při vypnuté svítilně stiskněte spínač na více než 2 sekundy.

Speciální režimy (strobe/SOS/lokační maják)

Při vypnuté svítilně dvojstiskem aktivujte strobe režim. Nyní stiskněte spínač jednou krátce pro SOS a maják.

Pro ukončení speciálních režimů, stiskněte spínač na více než 1 sekundu.

Zámek spínače

Povolte kryt baterie, aby se zabránilo náhodnému zapnutí svítilny (např. v tašce apod)

ATR – Advance Temperature Regulation (pokročilá regulace teploty)

Technologie ATR dovoluje HC30 automaticky regulovat výkon na základě vyhodnocování teploty svítilny a udržuje jí tak maximálně na 55°C. TO zajišťuje dlouhou životnost a bezproblémový provoz.

Údržba

Každých 6 měsíců běžného používání očistěte suchým a čistým bavlněným hadříkem závit svítilny a lehce naneste velmi tenkou vrstvu silikonového maziva. Vyvarujte se proniknutí maziva do kontaktů svítilny.